



PACER

Teljes hossz / Teljes hossz / Longueur hors tout: 870 mm
Szárnyfeszítávolság / Szárnyfeszítávolság / Envergure: 1150 mm



biztonsági utasí tások

2-3

Tartozékok, szállí tási terjedelem, mű szaki adatok
alkatrész lista

4

5

őí tési utasí tások

6-7

Eléhető változatok
Eléhető verziók
Eléhető verzió



#1-02783



Biztonsági utasítások MULTIPLEX típusú repülőgépekhez

A modell üzemeltetése során be kell tartani a kezelési útmutatóban szereplő összes figyelmeztetést és biztonsági előírásokat.

A modell NEM JÁTÉK a szokásos értelemben. Használja okosan és körültekintően modelljét, és az Ön és nézői számára sok szórakozást fog nyújtani anélkül, hogy veszélyt jelentene. A modell felelősségteljes üzemeltetésének elmulasztása jelentős anyagi károkat és súlyos sérüléseket okozhat. Egyedül Ön felelős a kezelési utasítások betartásáért és a biztonsági utasítások gyakorlatba ültetéséért.

Az üzemeltető a modell üzembe helyezésével kijelenti, hogy ismeri és megérti az üzemeltetési utasításban foglaltakat, különösen tekintettel a biztonsági előírásokra, a karbantartási munkákra, az üzemeltetési korlátozásokra és hibákra.

Ezt a modellt 14 éven aluli gyermekek nem használhatják. Ha a modellt kiskorúak a törvény értelmében felelős és hozzáértő felnőtt felügyelete mellett üzemeltetik, az utóbbi felelős a használati utasításban foglalt utasítások végrehajtásáért.

A MODELLT ÉS A KIEGÉSZÍTŐT TÁVOL KELL TARTANI A 3 ÉVES ALATTI GYERMEKEKTŐL!
A MODELL LEVÁLÁSZTHATÓ KIS ALKATRÉSZEIT 3 ÉVES KORÚ GYERMEKEK LENYELHETHETJÉK. FULLADÁST OKOZHAT!

A Multiplex Modellsport GmbH & Co. KG nem vállal felelősséget semmilyen veszteségért, kárért és következményes károkat, amelyek a termék helytelen használatából, nem rendeltetésszerű használatából vagy helytelen használatából erednek, beleértve a hozzáhasznált tartozásokat is.

Rendeltetésszerű használat

A modell csak hobbi célokra használható. Más jellegű felhasználás nem megengedett. A modell működtetéséhez csak a Multiplex által ajánlott tartozások használhatók. Az ajánlott alkatrészeket tesztelték és összehangolták, hogy biztosítsák a modellnek megfelelő biztonságos működtetést. Más alkatrészek használata vagy a modell megváltoztatása esetén a gyártóval vagy forgalmazóval szembeni összes lehetséges követelés elévül.

A modell üzemeltetése során felmerülő kockázatok minimalizálása érdekében fordítson különös figyelmet a következő pontokra:

- A modell vezérlése rádiós távirányítással történik. Egyetlen rádiós távirányító sem védett a rádióinterferenciától. A zavarok...
A modell feletti kontroll elvesztéséhez vezethet. Ezért a modell működtetésekor mindig ügyeljen a nagy biztonsági területekre minden irányban. A rádióinterferencia legkisebb jele esetén a modell működtetését azonnal le kell állítani!
- A modellt csak a
Végezze el a funkció- és tartománytesztet az utasítások szerint
A távirányító sikeresen megtörtént.
- A modellt csak jó látási viszonyok között szabad repülni.
A túlközös elkerülése érdekében ne repüljön nehéz fényszűrők között vagy a nap irányába.
- A modellt nem szabad alkoholos vagy más bódító hatású anyagok alatt használni.

közepes. Ugyanez vonatkozik azokra a gyógyszerekre is, amelyek rontják az észlelést és a reakciókat.

- Csak olyan szél- és időjárási körülmények között repüljön, ahol Ön magabiztosan tudja elsajátítani a modellt. Vegye figyelembe azt is gyenge szél, amely örvények keletkeznek a tárgyakon és a modell befolyásolhatja.
- Soha ne repüljön olyan helyen, ahol másokat vagy magát veszélyeztetni, pl. lakott területen, elektromos vezetékek, utak közelében
Vonat sí n.
- Soha ne repüljön emberek vagy állatok felé. Kerülje a felesleges kockázatokat és rámutatnak a lehetséges veszélyekre a többi pilóta számára ott. Mindig úgy repüljön, hogy se te, se mások ne kerüljenek veszélybe – még a sok éves balesetmentes repülés sem garancia a repülés következő percében.

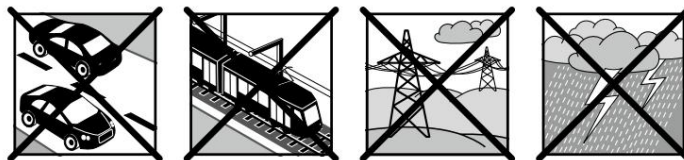

Maradék kockázatok

Még ha a modellt megfelelően és minden biztonsági szempontot figyelembe véve üzemeltetik, mindig fennáll a fennmaradó kockázat.

Felelősségbiztosítás (motoros repülőgépmodell) ezért kötelező. Ha tagja egy klubnak vagy egyesületnek, ott megfelelő biztosítást köthet.

Mindig ügyeljen a modellek és távirányítók karbantartására és megfelelő állapotára.

A modell kialakítása miatt különösen a következő veszélyek fordulhatnak elő:

A légszűrő által okozott sérülések: Az akkumulátor csatlakoztatása után a légszűrő körüli területet szabadon kell tartani. Ügyeljen arra, hogy tárgyak felszívhatók a propeller előtt, vagy elfújhatók mögötte. Mindig úgy állítsa be a modellt, hogy a motor védetlenné beindulása esetén ne mozdulhasson el mások felé. Amikor a motor járó vagy esetleg beindulási helyén végzőbe állítja a modellt, mindig biztonságosan kell tartania egy asszisztensnek.

- Összeomlás kormányhibák miatt: Még a legtapasztaltabb pilóta is képes rá
Elkövetett hibák. Ezért mindig biztonságos környezetben repüljön
valamint jóváhagyott repülőgépmoდეllek helyszínein.
- Műszaki hiba, nem észlelt szállító tás vagy korábbi sérülés miatti baleset: A modellt minden repülés előtt alaposan ellenőrizni kell ellenőrizni. Bármikor készülni fel a technikai problémákra vagy anyaghiba léphet fel. Ezért használja a modellt mindig csak biztonságos környezetben.
- Tartsa be a működtetési határokat: A túl erős repülés gyengíti a
A modell felépítése és a későbbi repülések során műszaki és anyagi meghibásodásokhoz, illetve hirtelen vagy „lassú” sérülésekhez vezethet.

Biztonsági utasítások MULTIPLEX típusú repülőgépekhez

- Tűzveszély elektronikus meghibásodás miatt: Az elemek biztonságosan tartani. Biztonsági utasítások az elektronikus alkatrészekhez
Kérjük, vegye figyelembe a modellt, az akkumulátort és a töltőt. Elektronika védeni kell a víztől. A vezérlőknek és az akkumulátoroknak elegendőnek kell lenniük le kell húzni.

Termékeinkre vonatkozó utasításokat a Multiplex Modellsport GmbH & Co. KG kifejezett engedély nélkül (írásos formában) nem lehet sokszorosítani és/vagy közzétenni nyomtatott vagy elektronikus médiában - még kivonatokban sem.

HU

Biztonsági utasítások MULTIPLEX készletekhez

Ismerkedjen meg a készlettel!

A MULTIPLEX modellkészletek a gyártás során állandó anyagellenőrzésnek vannak kitéve. Reméljük, hogy elégedett a készlet tartalmával. Továbbra is kérjük, hogy használat előtt ellenőrizze az összes alkatrészt (alkatrészlista szerint), mivel a feldolgozott alkatrészek nem cserélhetők. Ha valamelyik alkatrész nincs rendben, ellenőrzés után szívesen megjavítjuk vagy kicseréljük.

Kérjük, hogy az alkatrészt megfelelő postaköltséggel küldje el szervízünkhöz. Mindenképpen mellékelje a vásárlást igazoló dokumentumot és a hiba rövid leírását. Folyamatosan dolgozunk modelljeink műszaki fejlesztésén. Fenntartjuk magunknak a jogot, hogy a moduláris tartalmat alakban, méretben, technológiában, anyagokban és berendezésekben bármikor és előzetes értesítés nélkül módosítsuk. Kérjük, vegye figyelembe, hogy a jelen útmutatóban található információkból és illusztrációkból semmilyen állítás nem vezethető le.

Veszély!

A távirányítású modellek, különösen a repülőgépmoделlek nem a szokásos értelemben vett játékok. Felépítésük és működtetésük műszaki ismeret, minimális mesterségbeli tudás, fegyelmet és biztonsági tudatosságot igényel. Az építés és a üzemeltetés során elkövetett hibák és hanyagság személyi sérülést és anyagi kárt okozhat. Mivel a gyártónak nincs befolyása a szakszerű összeszerelésre, karbantartásra és üzemeltetésre, kifejezetten felhívjuk a figyelmet ezekre a veszélyekre.

Figyelem:

Mint minden repülőgépnek, a modellnek is vannak statikus korlátai! A lendületes és értelmetlen manőverek a modellt elvesztéshez eredményezhetik. Kérjük, vegye figyelembe: Ilyen esetekben nem biztosíthatunk kártérítést. Óvatosan közelítsen meg a határokat. A modellt az általunk javasolt hajtáshoz terveztük, de csak akkor bírja a terhelést, ha megfelelően és sáértetlenül felépítették.

Görbe - valójában nem létezik. Ha például az egyes részek szállás közben meghajlottak, akkor újra kiegyenesíthetők. Az ELAPOR® a fémhez hasonlóan viselkedik. Ha egy kicsit meghajlítod, akkor az anyag kicsit visszaugrik, majd megtartja formáját. Természetesen az anyagnak is megvannak a határai - ne vigyük túlzásba!

Görbe - már létezik! Ha le szeretnéfesteni a modellt, nincs szükség alapozóra az EC-Color színek használatakor. Optikailag a matt festékek adják a legjobb eredményt. A festékrétegeket soha nem szabad túl vastagon vagy egyenetlenül felhordani, különben a modellt meggömbölyíti, elgörbíti, elnehezíti vagy akár használhatatlanná válik!

Ez a modell nem hungarocellból készült! Ezért a ragasztás fehér ragasztóval, poliuretánnal vagy epoxival nem lehetséges. Ezek a ragasztók csak felületesen tapadnak, és vészhelyzetben letörhetnek. Csak közepes viszkozitású cianoakrilát/szuperragasztót használjon, lehetőleg Zacki-ELAPOR® # 85 2727 szuperragasztót, amely az ELAPOR® szemcsés habhoz optimalizált és adaptált. Zacki-ELAPOR® használatokor

Nagyrészt kicker vagy aktivátor nélkül is megteheti. Ha azonban más ragasztót használ, és nem nélkülözheti a kicker/aktivátort, egészséges okokból csak a szabadban permetezzen. Legyen óvatos, amikor minden cianoakrilát ragasztóval dolgozik. Ezek a ragasztók másodpercek alatt megkeményedhetnek, ezért kerülje az ujjakkal vagy más testrészekkel való érintkezést. A szem védelme érdekében feltétlenül viseljen védőszemüveget! Gyerekektől távol tartandó! Egyes helyeken lehetőség van forró ragasztó használatára is. Erre utalhatunk az utasításokban!

Zacki-ELAPOR® használata

A Zacki-ELAPOR®-t kifejezetten ELAPOR®-ból készült habmodelleink ragasztására fejlesztették ki. Annak érdekében, hogy a kötés folyamatát a lehető legoptimálisabb legyen, vegye figyelembe a következő pontokat:

- Kerülje az aktivátor használatát. Rajta keresztül jön létre a kapcsolat a trágya jelentősen meggyengül. Főleg nagy területek ragasztásánál javasoljuk, hogy az alkatrészeket 24 órán keresztül szárazon hagyja.
- Az aktivátort csak pontrögíttésre szabad használni. Csak egy kis mennyiségű aktivátort permetezzen az egyik oldalra. Hagyja az aktivátort kb. 30 másodpercig kivillanni.
- Az optimális tapadás érdekében érdesítsen a felületet a Csiszolópapírral (320 szemcseméretű).

#1-01291



#85 2727

ZACKI₂

GreenTEC



#1-01293

Tartozékok és szerszámok

Szükséges tartozékok

- 1x multiplex vevő RX-5 M-Link 2.4 GH # 55817
- 1x ROXXY EVO LiPo 3-2200M 20C; 24,4Wh #1-02593

Választható kiegészítő

- 1x Hitec Multicharger X1 Red # 114131
- 1x lítium akkumulátor-ellenőrző # 1-00957
- 1x akkumulátoros szék # 763324
- 1x propeller kiegyenlítő eszköz # 332355

Szükséges eszközök

- Imbuszkulcs 1,5 mm
- Kis Phillips csavarhúzó
- Nagy Phillips csavarhúzó

Műszaki adatok

Terjedelem:	1150 mm
Hossza az egészben:	870 mm
Repülői súly:	900g
Az RC jellemzői:	Csúró, lift, kormánylapát, motor

Szállítási terjedelem

- Majdnem kész ELAPOR® modell
- Beépített hajtómotor ROXXY BL C27-32-1000kV
- Beépített Multicont BL20 vezérlő
- Légcsavarok 10x4,7
- 4x szervó MS-12014 digi
- teljesen díszített

Alkatrészek

#	EAN	Kijelölés
1-02783	4059818027835	RR Pacer
1-02784	4059818027842	Pacer hajótest
1-02785	4059818027859	Pacer tartófelület
1-02786	4059818027866	Pacer függőleges farok
1-02787	4059818027873	Pacer vízszintes stabilizátor
1-02788	4059818027880	Pacer motorháztető
1-02789	4059818027897	Pacer akkumulátorfedél
1-02790	4059818027903	Pacer kis alkatrészcsomag
1-02984	4059818029846	Szervo MS-12014 digi
1-02985	4059818029853	motor ROXXY BL C27-32-1000kV
1-02512	4059818025121	Multicont BL 20 vezérlő
1-02791	4059818027910	Pacer Spur
1-02792	4059818027927	Pacer futómű rúd
1-02793	4059818027934	Pacer kerekek
1-02794	4059818027941	Pacer spinner+tartó
1-03000	4059818030002	Propeller 10x4,7

alkatrész lista

Sorozatszám	Darab	Leírás	anyag	Méret
1	1	Építési utasítások	Papír	A4
2	1	Panaszjelentési modellek	Papír	A4
3	1	Útmutató Roxxy BL-Control755 S-BEC	Papír	A4
4	1	Tájékoztató DMFV	Papír	DIN A5
5	1	A ház teljesen összeszerelt és díszített	ELAPOR®	Kézrész
6	1	A szárny teljesen összeszerelve és díszítve	ELAPOR®	Kézrész
7	1	Taíplane teljesen összeszerelt és díszített	ELAPOR®	Kézrész
8	1	Függőleges stabilizátor teljesen összeszerelve és díszítve	ELAPOR®	Kézrész
9	1	A fő futómű előre összeszerelve	alumínium	Kézrész
10	1	propeller	műanyag	Kézrész
11	1	Spinner tartó	műanyag	Kézrész
12	1	Spinner sapka	EPP	Kézrész
13	2	Tűzőzárás szalag	műanyag	25x60 mm
14	2	Lemezfejű csavarok (alváz)	acél	3x14mm
15	3 db	M5-ös műanyag csavar (farok/szárny)	műanyag	M5x30mm
16	1	Lemezcsavar (kormánypánt)	acél	2x10mm
17	1	Kormányrúd	acél	1,5 mm
18	1	Lift összeköttetés	acél	1,5 mm
19	1	Spur teljesen összeszerelve	Műanyag/acél	Kézrész

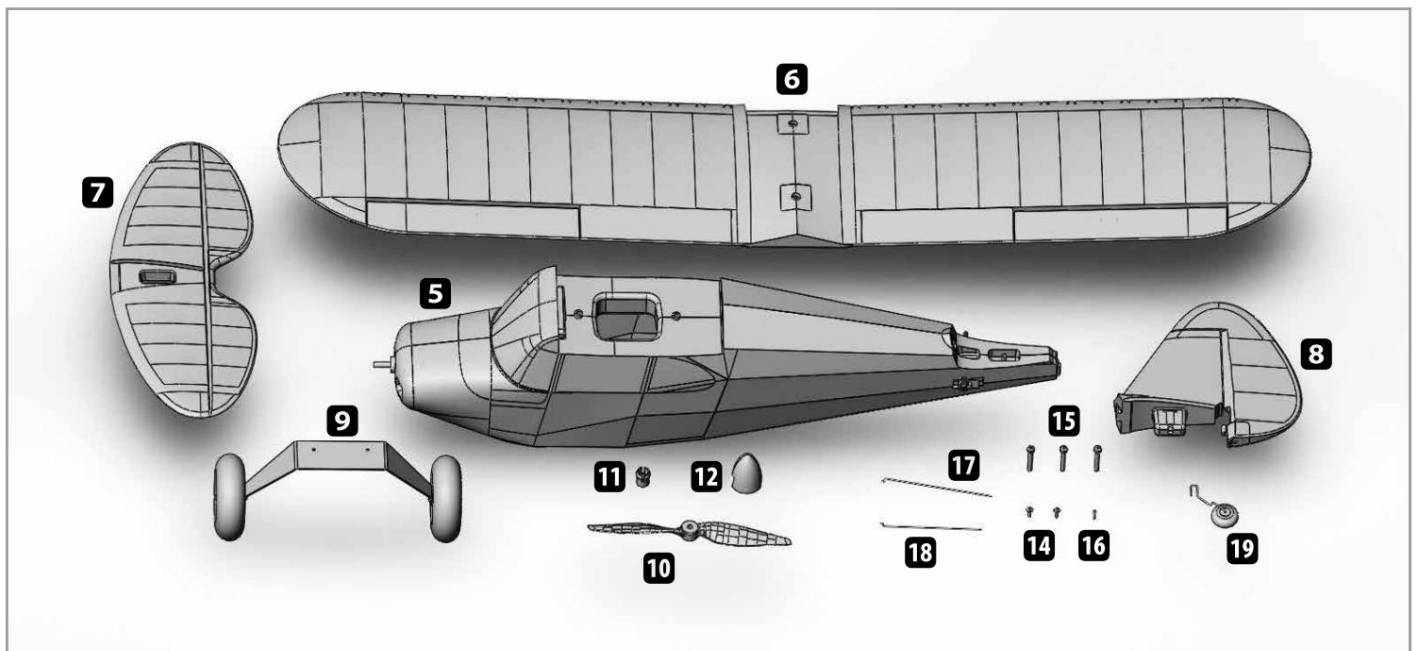

Építési utasítások

1. Építés előtt

Ellenőrizze a leszállított alkatrészek teljességét az alkatrészlista és a grafikus áttekintés segítségével.

Javasoljuk a puha, tiszta és egyenes felületet, hogy a modellen ne keletkezzenek hibák az építés során.

Jó szórakozást a Pacerek építéséhez!

2. Futómű-szerelvény

Csavarja szorosra az előre összeszerelt vázegységet 9 a ké 3x14 mm-es csavarral.

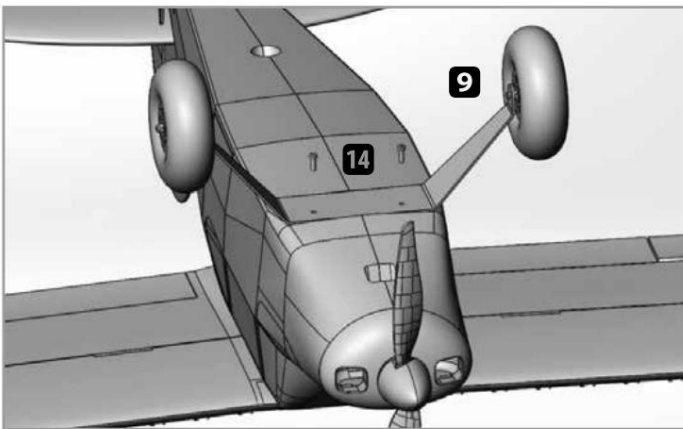

3. Vevő telepítése

Most helyezze el a vevőt. Dugja be az összes szervót a foglatába.

4. Farok szerelvény

Helyezze át a 8 kormányt a 7 felvonón, és nyomja be a hátsó törzsben kialakított mélyedésbe.

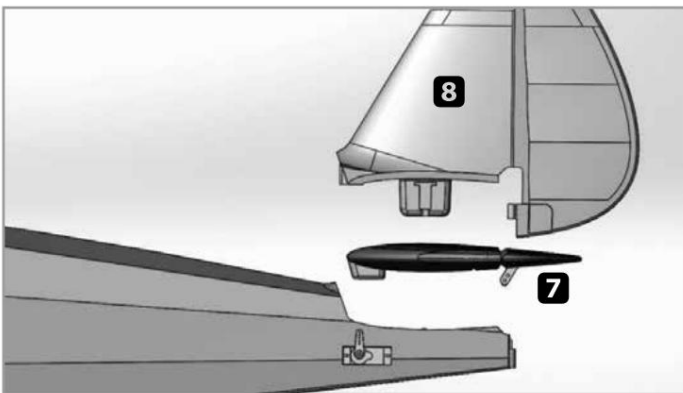

Ezután húzza meg alulról az M5 műanyag csavart megfelelő csavarhúzóval. A kormánylapát a 2 mm-es önmetsző csavarral csatlakozik.

5. A hátsó kerék összeszerelése

Az előre összeszerelt szár egyszerűen behelyezhető a rendelkezésre álló nyílásba. A nagyobb szorítóerő érdekében a huzaltartó enyhén szét hajlítható.

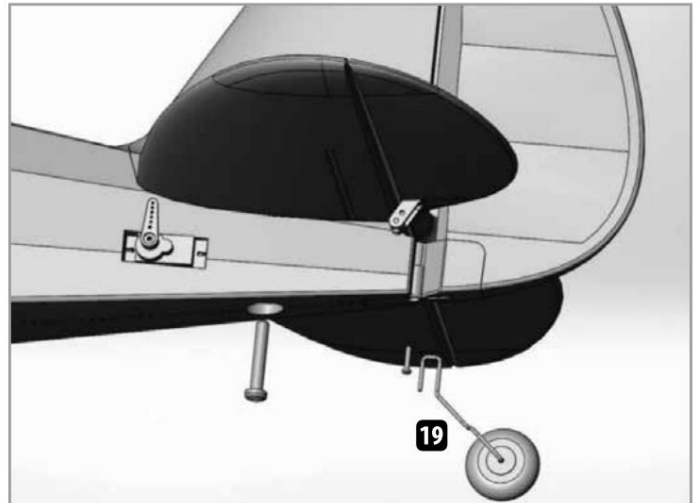

Használja a távirányítót vagy a szervótesztet, hogy a felvonó szervót középső helyzetbe (1500 µs) állítsa. A felvonórúdazat a felvonó szervó vezérlőkürtjébe van beépítve (kívülről a negyedik furat). Bedugott. Állítsa a felvonó fedelét semleges állásba. Helyezze el és csavarja fel a kapcsolót a felvonó kürtjébe.

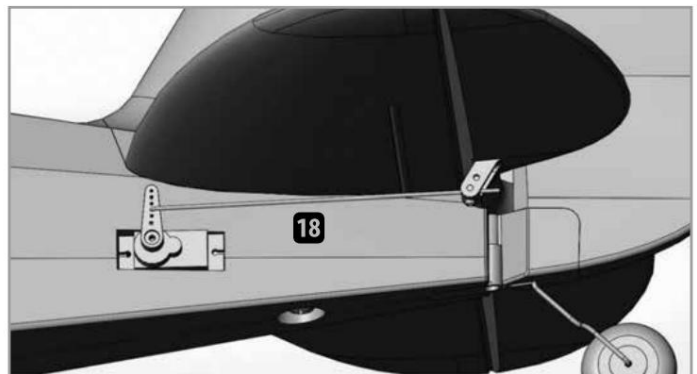

Ismételje meg ezt a lépést a kormánylapát csatlakoztatásakor.

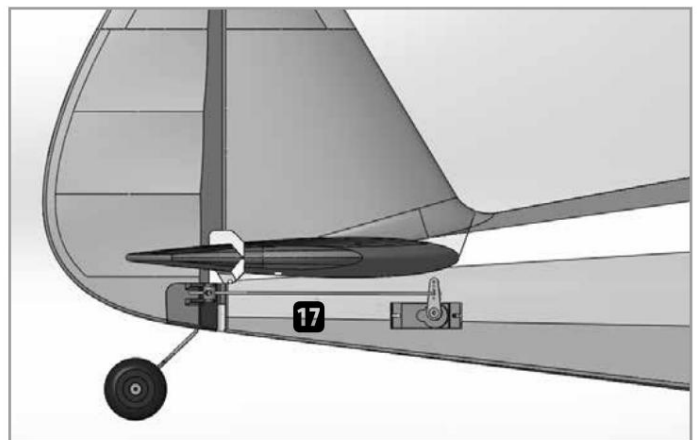

Építési utasítások

6. A szárny összeszerelése

Dugja be az Y hosszabbító kábelt a szárnycsatlakozókba. Ezután csavarja rá a szárnyat a törzshöz a megfelelő M5-ös műanyag csavarokkal.

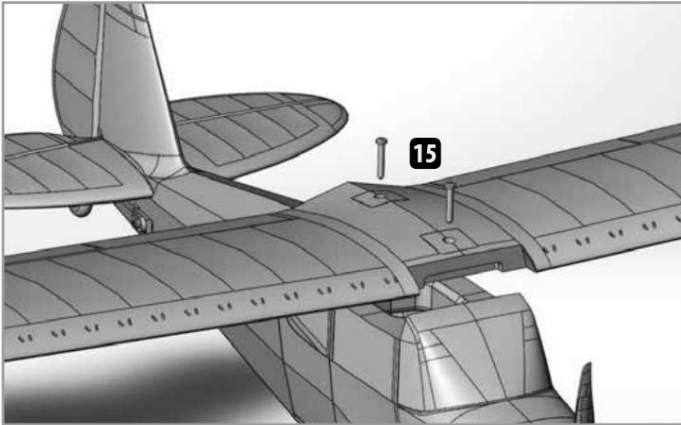

7. Szerelje fel a légsavart és a forgót

Szerelje össze a légsavart, a meghajtót és a forgót a következő képen látható módon. Javasoljuk, hogy összeszerelés előtt a légsavart a 332355 számú légsavarkiegyensúlyozó készlettel egyensúlyozza ki. Érintéssel húzza meg erősen a fonótartót. Ehhez csavarhúzó tengelyt vagy más megfelelő tárgyat használhat. A porgettyű most egyszerűen előlről rögzítve van a porgettyűhöz.

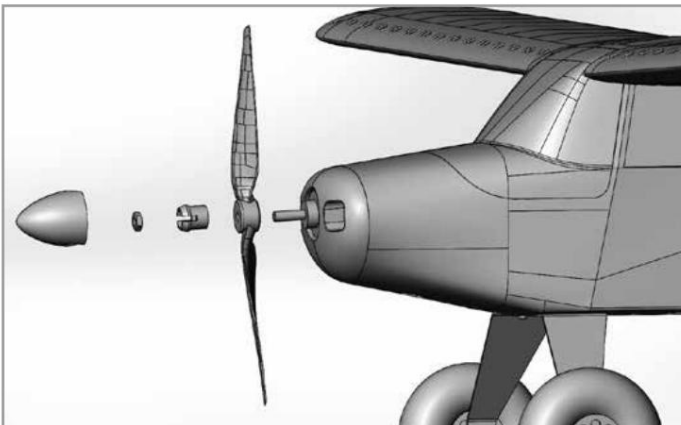

A biztonság kedvéért kérjük, ne csatlakoztasson előre akkumulátort!

8. Az akkumulátor rögzítése és a súlypont

Szerelje fel az akkumulátort a mellékelt tépőzárral úgy, hogy a modell elérje a súlypontot (70 mm) az alsó oldalon lévő jelölésnek, amikor a tető zárva van.

9. Állítsa be a kormánylapát kitéréseit

A kormány elhajlásai a legalacsonyabb ponton vannak. Kormány és oldalkormány a kompenzációs felületen mért.

Ha lehetséges, használjon 100%-os szervo-utazást.

Líft:	+25mm -20mm 50% Expo.
Oldalkormány:	20mm mm 50% Expo.
Csúsrókkormány:	+17mm -14mm 50%Expo.

FIGYELJ! Az RR modell kormánykihajlásai bent vannak. Belépő szintű pilóta számára készült szállítási állapot. Ahhoz, hogy a modell mozgékonyabb legyen, használhatja a kormányrudakat a szervokarra (a szervokar lyukaira kicsit ki kell húzni).

Minden indítás előtt ellenőrizze, hogy az akkumulátor, a szárnyak és a farok rögzítve vannak-e. Ellenőrizze az összes kormánylapát működését is!